

### 動作原理 WORKING PRINCIPLE

浮球連續式液位傳送器是利用浮球內磁鐵隨液位變化，來改變連桿內的電阻與磁簧開關所組成的分壓電路，磁簧開關的間隙愈小，精度愈高。分壓信號可經過轉換器轉變成0/4~20mA或其它不同之標準信號。指示器可配合其他錶頭作遠距離指示，是一種原理簡單，可靠性極佳的液位指示器。

The "Magnet Float Level Transmitter" is composed of a float and sensing rod (shown below). As the float is raised or lowered by the liquid level, the sensing rod will induce a resistance output, which is directly proportional to the liquid level. The Magnet Float Level Transmitter is a sturdy, reliable and durable device that is applicable across most industries.

### 特點 FEATURES

- 具外殼保護之磁簧模組設計，可避免運送安裝或使用時受損。
- 使用環境不受溫度、壓力變動影響。
- 線路設計穩定可靠。
- 防爆認證。
- Optional PB series bargraphic display scaling panel meter for level control and display
- Sensing elements are protected with a plastic package for safety in use and transport.
- High performance and reliable electric circuit modular design
- Lower installation costs, maintenance, personnel training reduced and decreased plant shock downtime
- Explosion Proof series available

### 適用場所 APPLICATIONS

適用於廢水處理控制設備、電氣產業、船舶油壓設備、水力設施、化工製程、石化產業設備及熱煤鍋爐等。例如：柴油發電機、汽車油表、油品儲槽等。

Waste water treatment+Turn-key facilities.  
Electric power plants + Shipping vessels.  
Hydraulic facilities + Chemical industrial equipments.  
Petrochemical industries.  
Hot coal boiler. e.g. diesel engine generators, motor oil meters, oil material storage tanks.

浮球連續式液位傳送器

Magnetic Float  
Level Transmitter

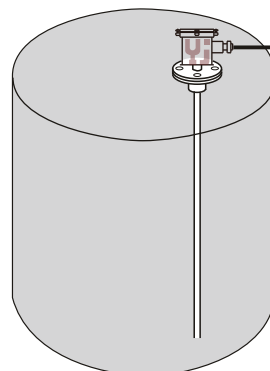

微電腦控制型  
盤面電錶



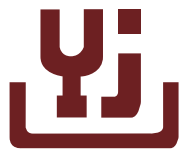

### INTRODUCTION 產品簡介

### MAGNETIC FLOAT LEVEL TRANSMITTER 連續式液位傳送器

#### 感測元件

#### SENSING ELEMENT

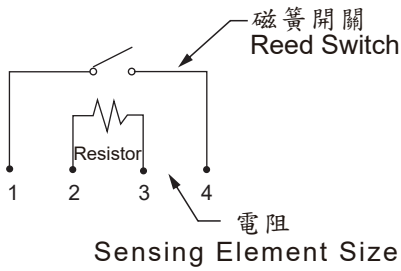

#### 系統方塊圖 SCHEMATIC DIAGRAMS

1. 感測連桿
2. 浮球
3. 轉換器
4. 顯示器

- 1.Sensing Rod
- 2.Float
- 3.Transmitter
- 4.Display Unit

Ro: 電阻輸出 Io: 4~20mA輸出  
Ro: Resistance output  
Io: 4~20mA output

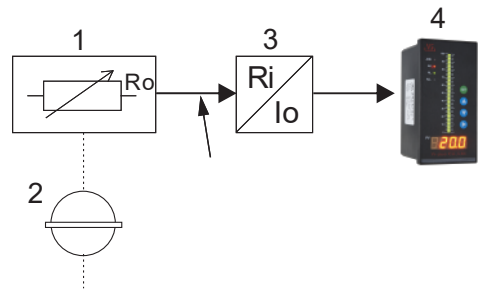

電阻(ohm): OEM、ODM  
精準度(mm): 5、10、14  
出線方式: 2-wire、3-wire  
長度、報警點皆可客製化訂做

#### 結構圖

#### CONSTRUCTION

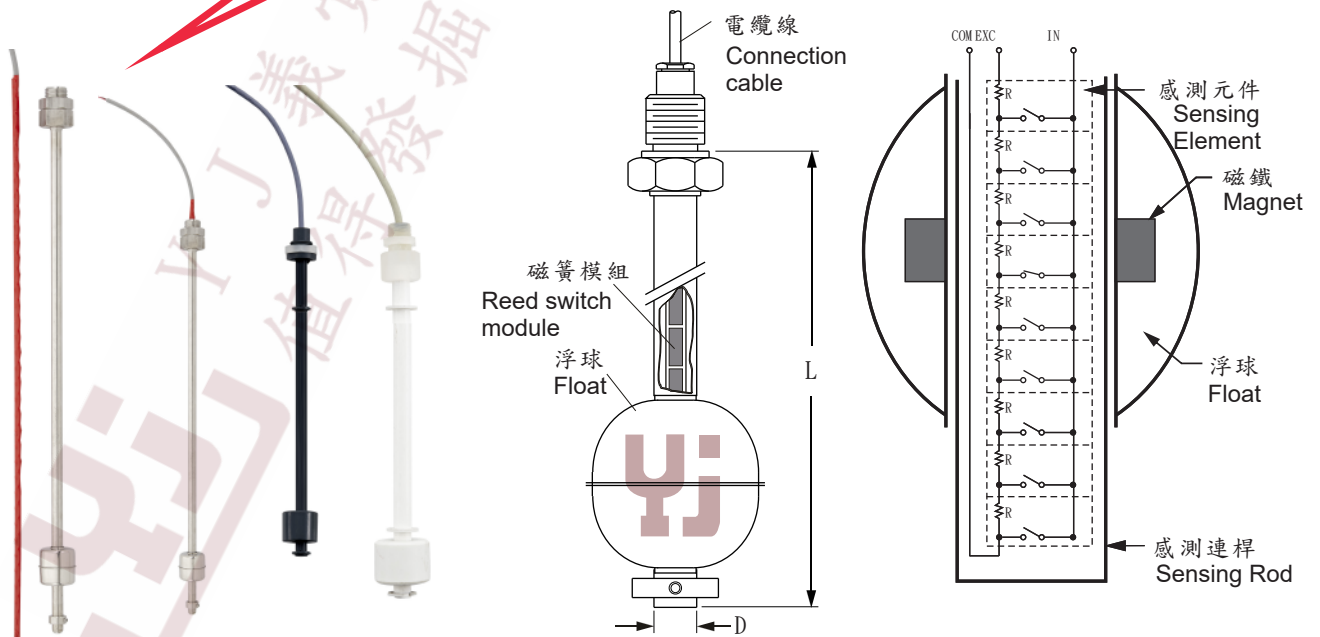

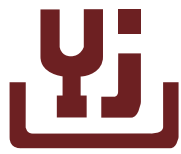

簡介

浮球連續式液位顯示器是利用浮球內磁鐵隨液位變化，來改變連桿內的電阻與磁簧開關所組成的分壓電路，磁簧開關的間隙愈小，精度愈高。分壓信號可經過轉換器轉變成4~20mA或其它不同之標準信號。指示器可配合其他錶頭作遠距離指示，是一種原理簡單，可靠性極佳的液位顯示器。

特點

- \*具外殼保護之磁簧模組設計，可避免運送安或使用時受損。
- \*使用環境不受溫度、壓力變動影響，電路線路設計穩定可靠。
- \*安裝成本低、維護簡單，可減少人員訓練及降低停工影響。
- \*防爆認證。
- \*高精準度與線性度。

技術規範

- 長度範圍: 0 - 3000 mm
- 輸出訊號: Loop power 4 -20 mA, 2-wire
- 供應電源: 24Vdc
- 最大負載阻抗: 700 Ohm
- 精準度: 5mm, 10mm, 14mm
- 接續方式: 法蘭 JIS, ANSI; 牙口
- 操作溫度: PP, PVC: 0 to 80 °C  
SUS: 0 to 120 °C , 0 to 200 °C  
PVDF: 0 to 120 °C , 0 to 200 °C
- 接線盒規格: 鋁合金防爆 ATEX, SUS316 IP68, PP IP65

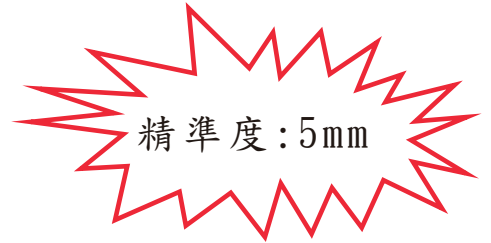

電阻(ohm): OEM、ODM  
精準度(mm): 12、22  
出線方式: 2-wire、3-wire  
長度、報警點皆可客製化訂做



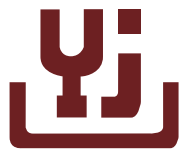

# 義覺企業有限公司

## Yi-jiue Co., Ltd.

### HOUSING DIMENSIONS 接線盒尺寸規格

### MAGNETIC FLOAT LEVEL TRANSMITTER 連續式液位傳送器



<p><b>1</b></p> <p>型號 : YJ-AKNC 銀色或藍色 材質 : Alloy-Aluminum 鋁合金 防護等級: IP68 耐溫 : -20° ~120° C</p>	<p><b>2</b></p> <p>型號 : YJ-AKSC 銀色 材質 : Alloy-Aluminum 鋁合金 防護等級: IP68 耐溫 : -20° ~120° C</p>	<p><b>3</b></p> <p>型號 : YJ-A105 藍色 材質 : Alloy-Aluminum 鋁合金 防護等級: IP68 耐溫 : -20° ~120° C</p>	<p><b>4</b></p> <p>型號 : YJ-SS85 銀色 材質 : Stainless Steel 不銹鋼 防護等級: IP68 耐溫 : -20° ~80° C</p>
<p><b>5</b></p> <p>型號 : YJ-PP120 材質 : PP 黑色 防護等級: IP68 耐溫 : -20° ~80° C</p>	<p><b>6</b></p> <p>型號 : YJ-PPKPP 材質 : PP 白色 防護等級: IP68 耐溫 : -20° ~80° C</p>	<p><b>7</b></p> <p>型號 : YJ-BKBS 材質 : Bakelite 電木 黑色 防護等級: IP65 耐溫 : -20° ~80° C</p>	<p><b>8</b></p> <p>型號 : YJ-NKNN 材質 : Nylon 尼龍 黑色 防護等級: IP65 耐溫 : -20° ~80° C</p>
<p><b>9</b></p> <p>型號 : YJ-BKB 材質 : Bakelite 電木 黑色 防護等級: IP65 耐溫 : -20° ~80° C</p>	<p><b>10</b></p> <p>型號 : YJ-AXDA 藍色 材質 : Alloy-Aluminum 鋁合金(防爆) 防護等級: ATEX and FMCUS Certified 耐溫 : -20° ~120° C</p>	<p><b>11</b></p> <p>型號 : YJ-SSXDS 銀色 材質 : Stainless Steel 不銹鋼(防爆) 防護等級: ATEX and FMCUS Certified 耐溫 : -20° ~80° C</p>	<p><b>12</b></p> <p>型號 : YJ-SSLS 銀色 材質 : Stainless Steel 不銹鋼 防護等級: IP68 耐溫 : -20° ~80° C</p>

電話:+886-2-2786-2589 傳真:+886-2-2786-4011  
地址:115-59 台北市南港區成福路178巷22號

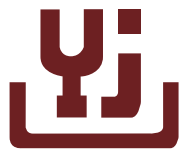

義覺企業有限公司  
Yi-jiue Co., Ltd.

SHOWROOM  
實體展示

MAGNETIC FLOAT LEVEL TRANSMITTER  
連續式液位傳送器

防水鐵箱 Water-proof Enclosure Box



4~20mA  
Output



6 Tanks  
Synchronous  
Monitoring

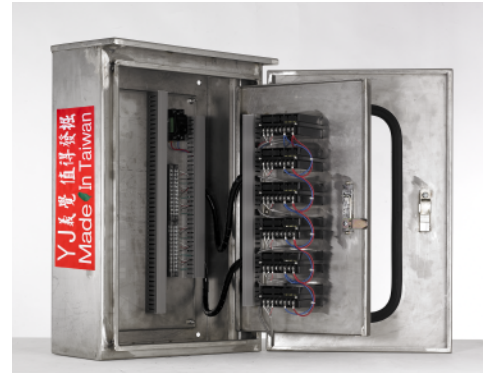

Internal  
Wiring  
Diagram



電話:+886-2-2786-2589 傳真:+886-2-2786-4011  
地址:115-59台北市南港區成福路178巷22號

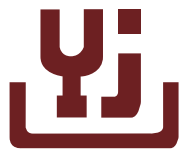

義覺企業有限公司  
Yi-jiue Co., Ltd.

SHOWROOM  
實體展示

MAGNETIC FLOAT LEVEL TRANSMITTER  
連續式液位傳送器

配 電 箱 尺 寸 規 格

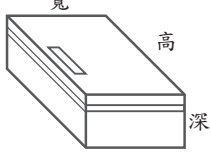
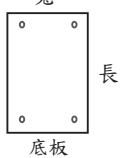
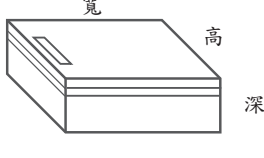
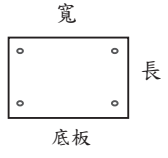
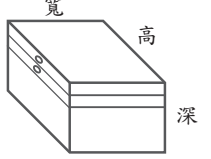
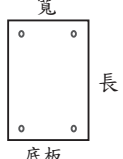
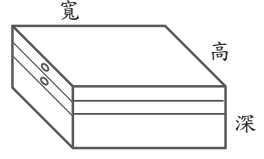
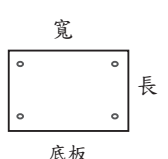
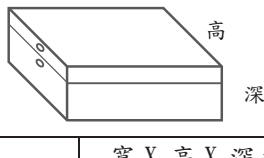
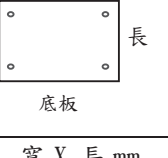
			鐵箱厚度 (mm)				鐵箱厚度 (mm)		
	寬 X 高 X 深 mm	寬 X 長 mm			寬 X 高 X 深 mm	寬 X 長 mm			
A1	250x370x150	210x320	1	B1	370x250x150	320x210	1		
A2	300x400x165	240x350	1	B2	400x300x165	350x240	1		
A3	300x460x170	240x400	1	B3	460x300x170	400x240	1		
A4	360x460x185	310x400	1	B4	460x360x185	400x310	1		
A5	360x520x190	310x460	1	B5	520x360x190	460x310	1		
A6	400x550x220	340x480	1	B6	550x400x220	480x340	1		
A7	440x600x220	380x540	1	B7	600x440x220	540x380	1		
A8	480x700x230	410x610	1.2	B8	700x480x230	610x410	1.2		
A9	550x850x250	470x765	1.5	B9	850x550x250	765x470	1.5		
A10	650x1000x280	570x915	1.5			底板厚度 2.0			
A11	750x1150x300	670x1070	1.6						
A12	800x1540x400	720x1440	1.6						
		底板厚度 2.0							
			鐵箱厚度 (mm)				鐵箱厚度 (mm)		
C1	250x370x150	210x320	1	H1	370x250x150	320x210	1		
C2	300x400x165	240x350	1	H2	400x300x165	350x240	1		
C3	300x460x170	240x400	1	H3	460x300x170	400x240	1		
C4	360x460x185	310x400	1	H4	460x360x185	400x310	1		
		底板厚度 2.0				底板厚度 2.0			
BH 開關箱 (明)		(暗)					鐵箱厚度		
5P	200x235x95	蓋四邊加 10mm			寬 X 高 X 深 mm	寬 X 長 mm			
7P	250x235x95	蓋四邊加 10mm							
9P	300x235x95	蓋四邊加 10mm							
11P	350x235x95	蓋四邊加 10mm		D1			190X180X120	165X155	0.8
13P	400x235x95	蓋四邊加 10mm		D2			270X210X125	240X180	0.8
15P	450x235x95	蓋四邊加 10mm		D3			210X160X140	180X135	0.8
17P	500x235x95	蓋四邊加 10mm		D4			210X160X105	180X135	0.8
						底板厚度 1.5			

電話:+886-2-2786-2589 傳真:+886-2-2786-4011  
地址:115-59 台北市南港區成福路178巷22號

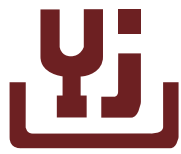

義覺企業有限公司  
Yi-jiue Co., Ltd.

CONNECTION  
接續方式

MAGNETIC FLOAT LEVEL TRANSMITTER  
連續式液位傳送器

法蘭型  
FLANGE TYPE

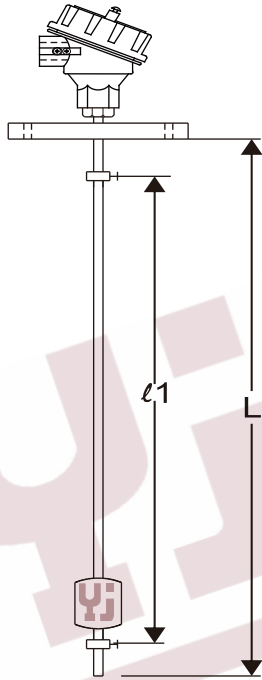

衛生夾接型  
SANITARY CLAMPING

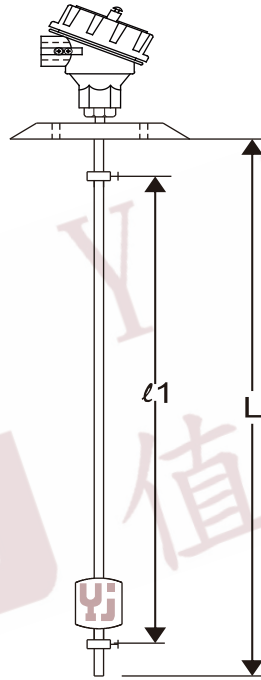

牙口型  
SCREW TYPE



PP 接線盒  
PP Terminal Box

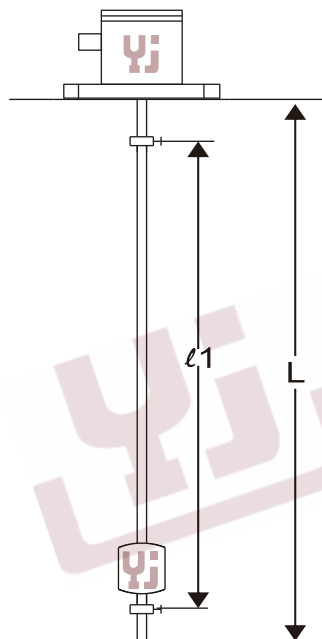

不鏽鋼接線盒  
SUS Terminal Box

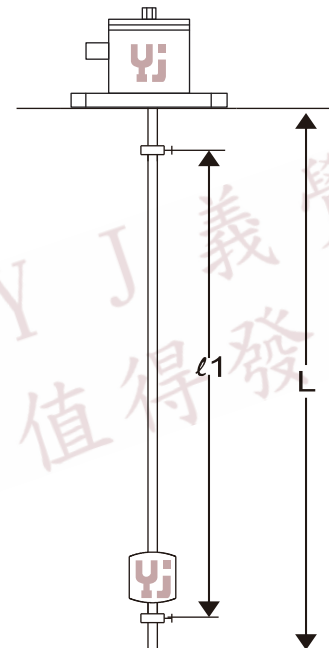

代號	長度(mm) Length(Unit:mm)
L	
l1	

L: 請注桶槽深度及  
天花板高度是否足夠

精準度 Resolution

5mm  10mm  14mm

電話:+886-2-2786-2589 傳真:+886-2-2786-4011  
地址:115-59 台北市南港區成福路178巷22號

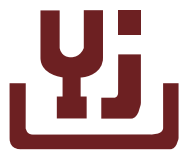

義覺企業有限公司  
Yi-jiue Co., Ltd.

INSTALLATION  
安裝說明

MAGNETIC FLOAT LEVEL TRANSMITTER  
連續式液位傳送器

請選擇管徑大於浮球直徑的法蘭連接管。

※It is recommended to select the standpipe with diameter(D) larger than the float ball diameter(d) for installation process.

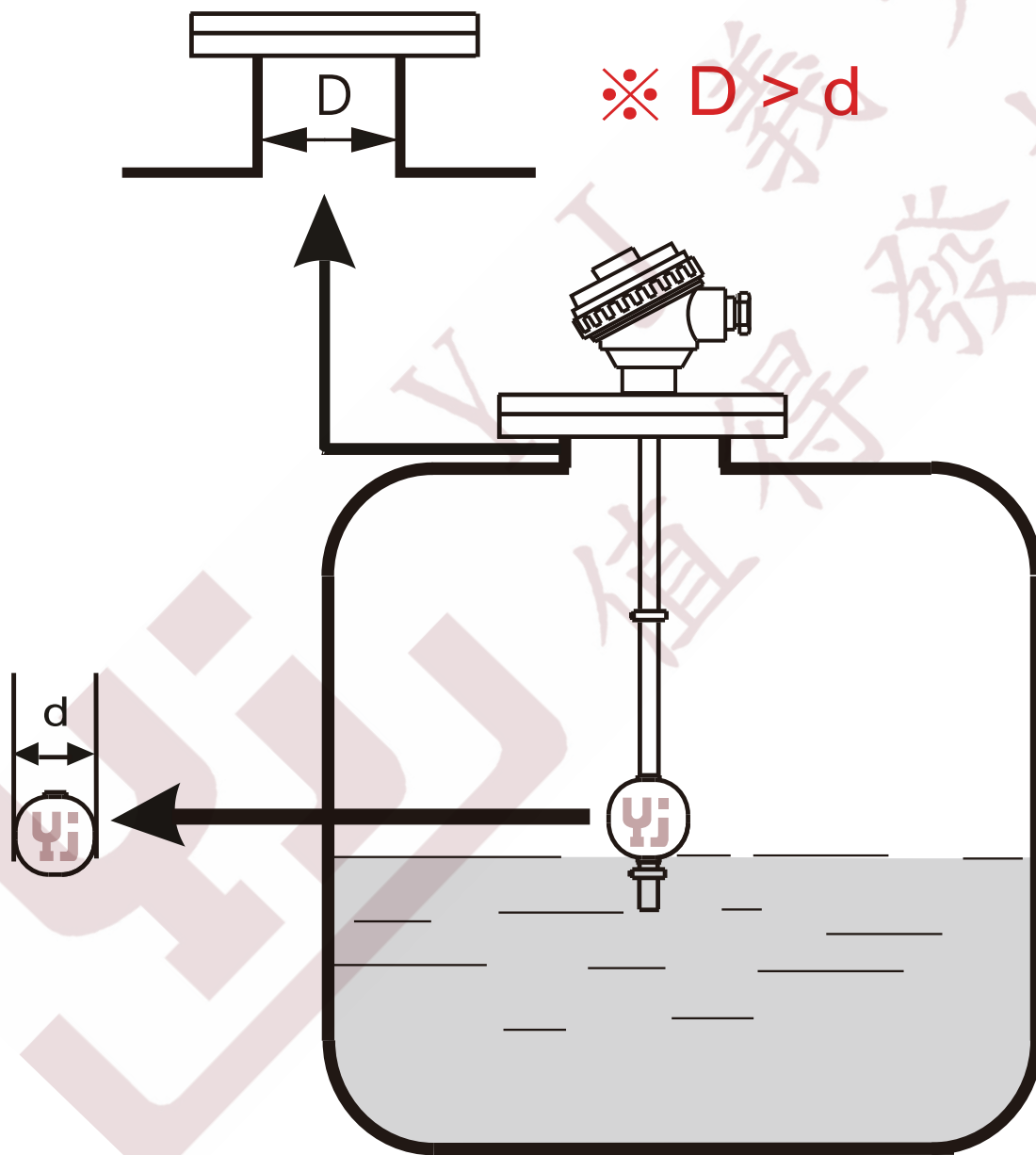

電話:+886-2-2786-2589 傳真:+886-2-2786-4011  
地址:115-59 台北市南港區成福路178巷22號



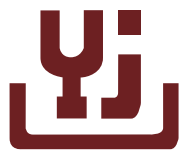

義覺企業有限公司  
Yi-jiue Co., Ltd.

INSTALLATION  
安裝說明

MAGNETIC FLOAT LEVEL TRANSMITTER  
連續式液位傳送器

安裝位置應遠離進水口，避免浮球開關會因進水口的波動大而造成誤動做。

The float level indicator should be mounted far away from liquid inlet, Any strong liquid fluctuation will produce error output signals.

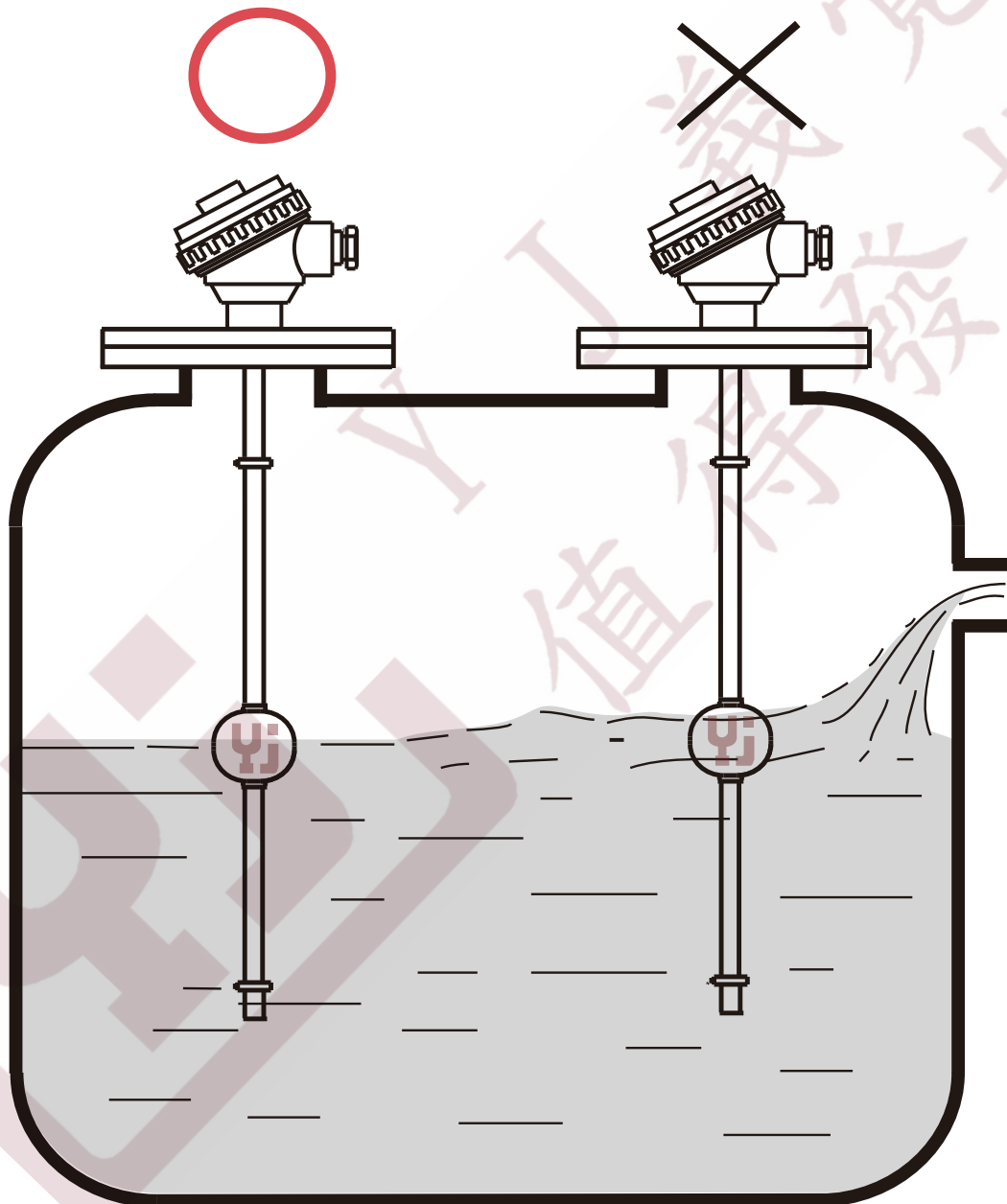

電話:+886-2-2786-2589 傳真:+886-2-2786-4011  
地址:115-59 台北市南港區成福路178巷22號

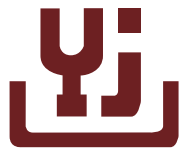

義覺企業有限公司  
Yi-jiue Co., Ltd.

INSTALLATION  
安裝說明

MAGNETIC FLOAT LEVEL TRANSMITTER  
連續式液位傳送器

警告!為了正確使用浮球開關，請注意下列安裝及操作情形。

Cautions! Please pay attention to the following condition and handing in order to apply level switches correctly.

## Safe Installation 正確安裝方式

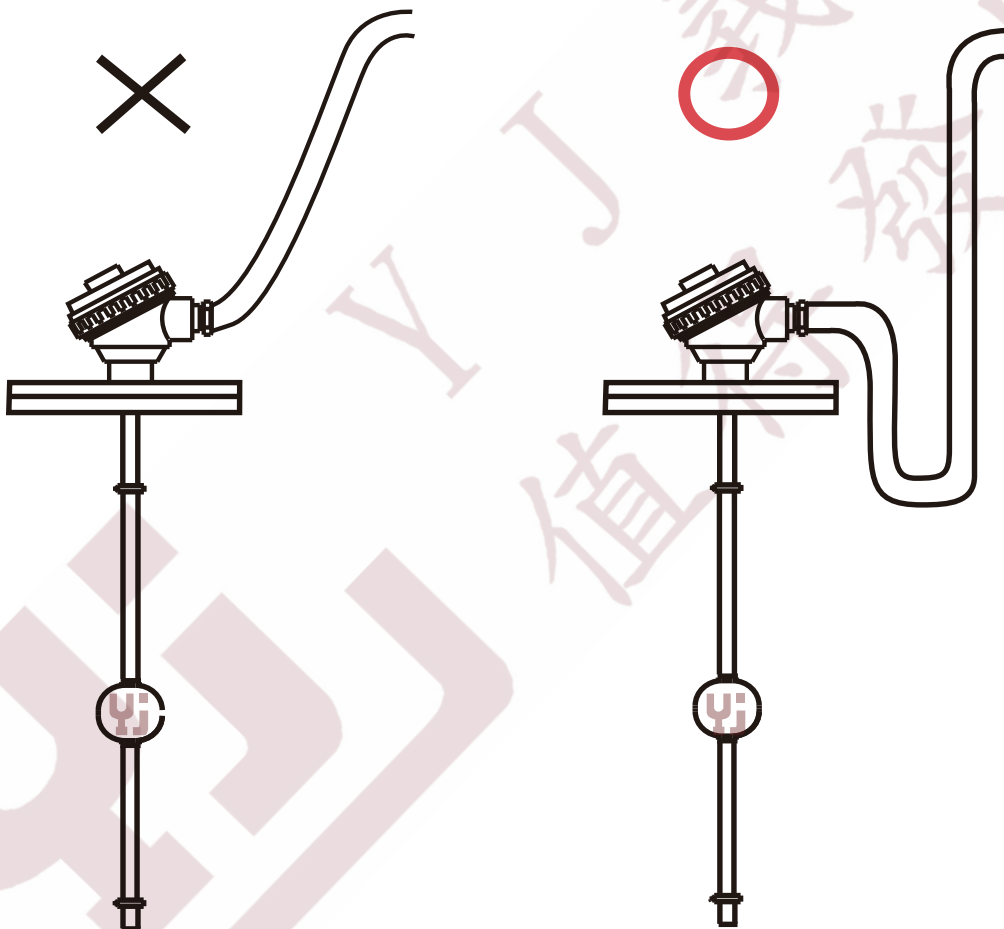

Prevent moisture trickle along the pipeline and flow into junction box. Result in oxidation of the contacts, causing malfunction.

避免水氣沿著管線滴入接線盒，造成接點氧化，產生故障

電話:+886-2-2786-2589 傳真:+886-2-2786-4011  
地址:115-59 台北市南港區成福路178巷22號

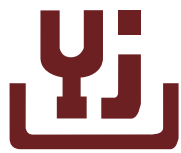

義覺企業有限公司  
Yi-jiue Co., Ltd.

INSTALLATION  
安裝說明

MAGNETIC FLOAT LEVEL TRANSMITTER  
連續式液位傳送器

若開關裝置於攪拌區域，可裝置防波管或防波擋板。

It is advised to place a pipe shield or equivalent device to normalize the switch actuation if the switch is used near agitator.

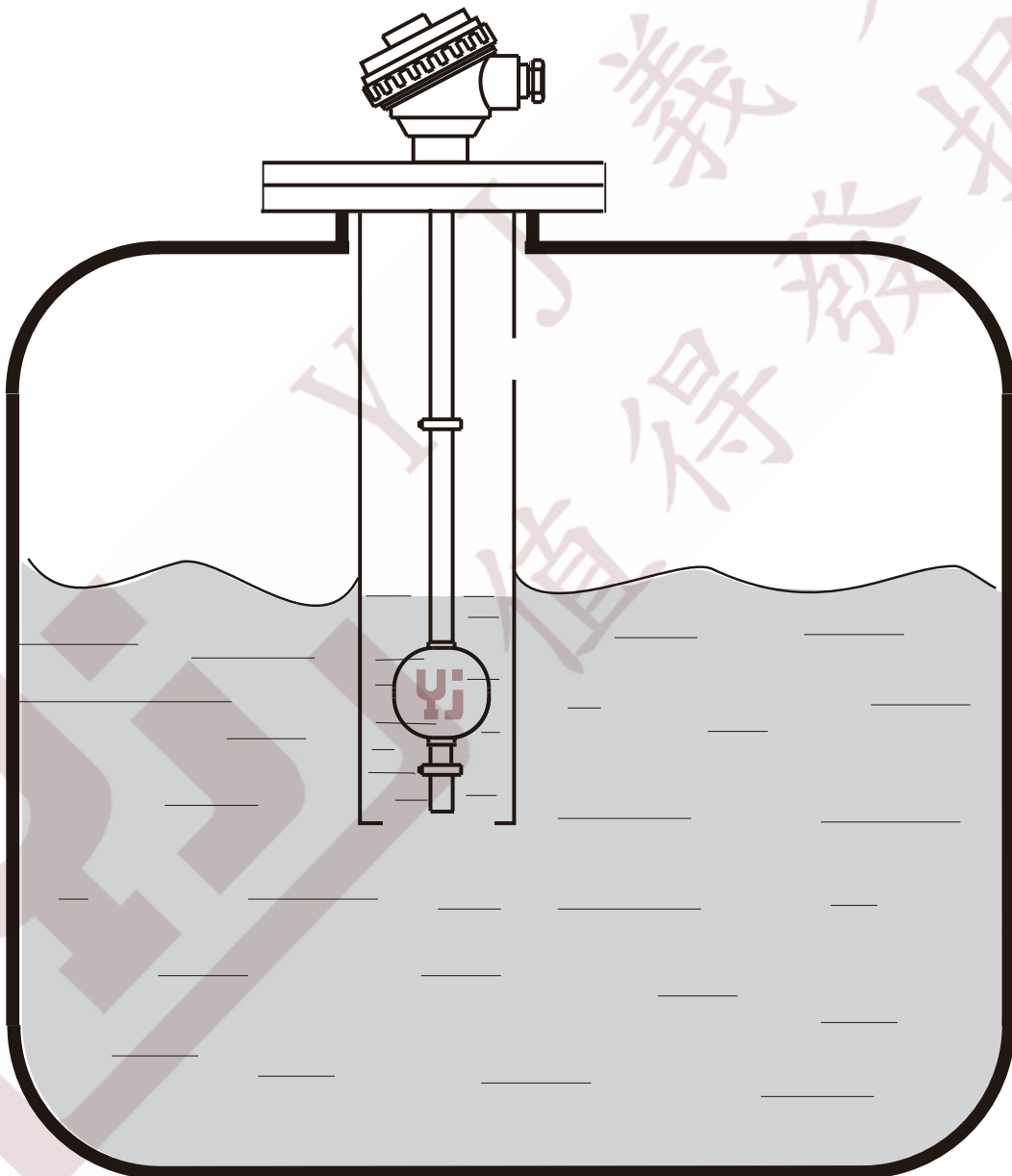

電話:+886-2-2786-2589 傳真:+886-2-2786-4011  
地址:115-59 台北市南港區成福路178巷22號

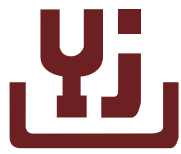

TRANSDUCER  
輸出訊號轉換器

MAGNETIC FLOAT LEVEL TRANSMITTER  
連續式液位傳送器

### 傳送器(可程式化)

Model: YJ-400 傳送器

供應電源 : 24Vdc  
 輸出訊號 : Loop power 4~20mA  
 附載阻抗 :  $R_L(\text{Max})=50(V_s-8)$   
 環境溫度 : -40~80°C  
 環境濕度 : 0~80% RH  
 精準度 :  $\pm 0.1\%(25^\circ\text{C})$   
 溫度效應 : 0.01%F.S./°C  
 可調整範圍 : Span, Zero, Offset Adjustment

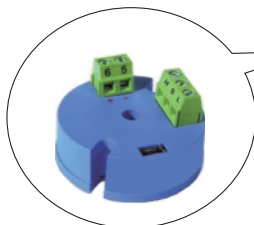

2-Wire (YJ-400)



LCD 顯示螢幕



### 智能型錶頭



單位顯示: mA、M、cm、%、L  
 輸出方式: 4~20mA、RS485 Remote、NO、NC  
 4點液位報警: HH、H、L、LL

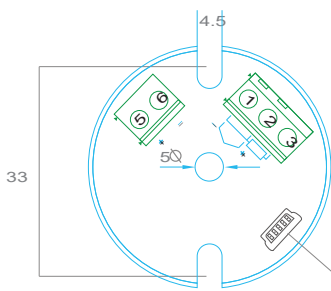

USB 軟體規畫傳輸埠

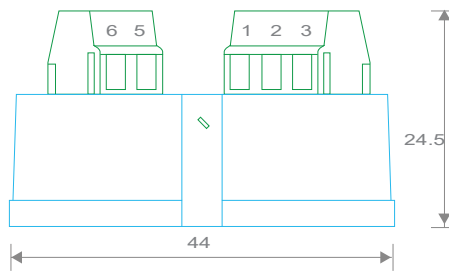

單位:mm

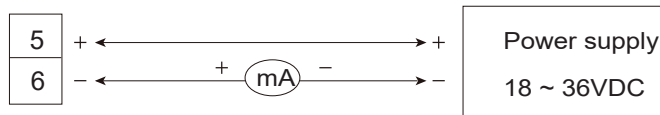

歡迎訂製各式液位開關，敬請惠予告知列之條件:

1. 型式(Model)
2. 液體名稱(Contacting Liquid)
3. 比重(Specific Gravity)
4. 壓力(Pressure)
5. 粘度(Viscosity)
6. 溫度(Temperature)
7. 接點動作(Contact Action)
8. 接續方式(Connection)
9. 材質(Material)
10. 長度(L, L1)

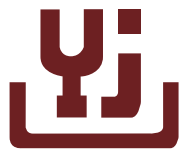

HOW TO ORDER  
訂購說明

MAGNETIC FLOAT LEVEL TRANSMITTER  
連續式液位傳送器

年 月 日

連續式(牙口型) Screw Type  
請告知液體名稱及密度與環境溫度

接線盒 Terminal Box

- 聚丙烯 PP  
 鋁合金(Aluminum)  
 鋁合金防爆  $\text{Ex}$   
 SUS316防爆  $\text{Ex}$

接液材質 Material

- PP

使用溫度 Operating Temperature

- 常溫 \_\_\_\_\_ °C  
 高溫 \_\_\_\_\_ °C

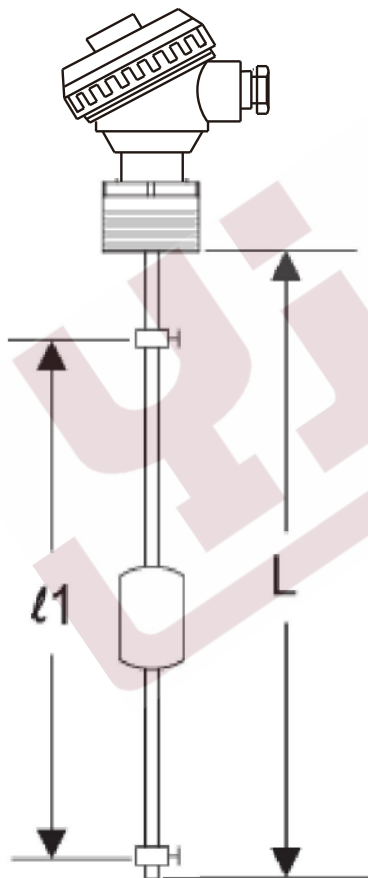

代號	長度(mm) Length(Unit:mm)
L	
l1	

接續方式 Connection

尺寸 Dimension

- 1/2"  3/4"  1"  
 1 1/4"  1 1/2"  2"  
 2 1/2"  3"

桿徑 Tube Type  $\emptyset$  \_\_\_\_\_ mm

球體 Float Body  $\emptyset$  \_\_\_\_\_ x \_\_\_\_\_ x \_\_\_\_\_ mm  
 ( $\emptyset$ 外徑 x 高度 x 內徑)

精準度 Resolution

- 5mm  10mm  14mm

輸出方式 Output: 4~20mA(兩線式2-wire)

輸入電壓 Input: +24VDC

L: 請注桶槽深度及  
天花板高度是否足夠

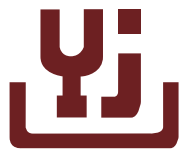

HOW TO ORDER  
訂購說明

MAGNETIC FLOAT LEVEL TRANSMITTER  
連續式液位傳送器

年 月 日

連續式(牙口型) Screw Type  
請告知液體名稱及密度與環境溫度

接線盒 Terminal Box

- 聚丙烯 PP  
 鋁合金(Aluminum)  
 鋁合金防爆  $\text{Ex}$   
 SUS316防爆  $\text{Ex}$

接液材質 Material

- SUS304  SUS316

使用溫度 Operating Temperature

- 常溫 \_\_\_\_\_ °C  
 高溫 \_\_\_\_\_ °C

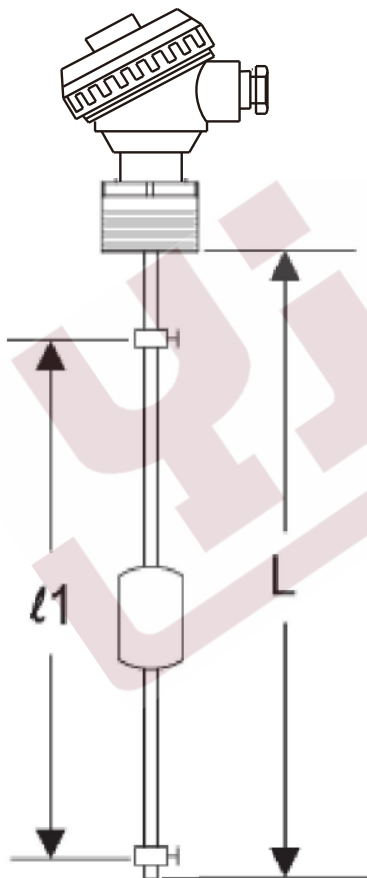

代號	長度(mm) Length(Unit:mm)
L	
l1	

接續方式 Connection

尺寸 Dimension

- 1/2"  3/4"  1"  
 1 1/4"  1 1/2"  2"  
 2 1/2"  3"

桿徑 Tube Type  $\emptyset$  \_\_\_\_\_ mm

球體 Float Body  $\emptyset$  \_\_\_\_\_ x \_\_\_\_\_ x \_\_\_\_\_ mm  
 ( $\emptyset$ 外徑 x 高度 x 內徑)

精準度 Resolution

- 5mm  10mm  14mm

輸出方式 Output: 4~20mA(兩線式2-wire)

輸入電壓 Input: +24VDC

L: 請注桶槽深度及  
天花板高度是否足夠

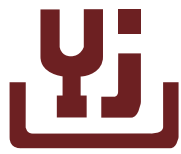

HOW TO ORDER  
訂購說明

MAGNETIC FLOAT LEVEL TRANSMITTER  
連續式液位傳送器

年 月 日

連續式(牙口型) Screw Type  
請告知液體名稱及密度與環境溫度

接線盒 Terminal Box

- 聚丙烯 PP  
 鋁合金(Aluminum)  
 鋁合金防爆  $\text{Ex}$   
 SUS316防爆  $\text{Ex}$

接液材質 Material

- PVDF

使用溫度 Operating Temperature

- 常溫 \_\_\_\_\_ °C  
 高溫 \_\_\_\_\_ °C

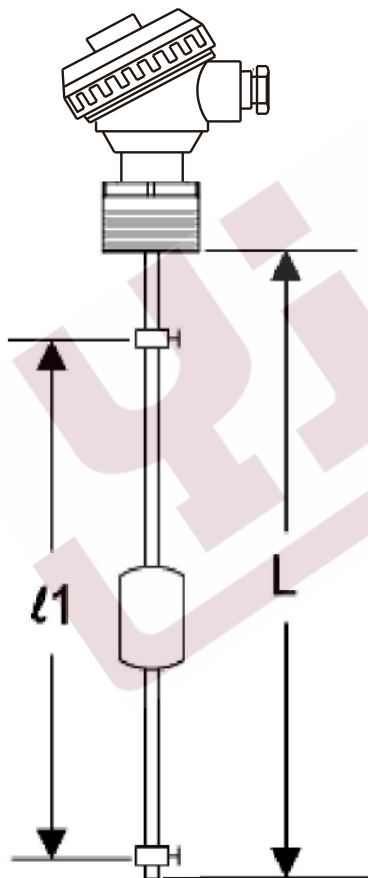

代號	長度(mm) Length(Unit:mm)
L	
l1	

接續方式 Connection

尺寸 Dimension

- 1/2"  3/4"  1"  
 1 1/4"  1 1/2"  2"  
 2 1/2"  3"

桿徑 Tube Type  $\emptyset$  \_\_\_\_\_ mm

球體 Float Body  $\emptyset$  \_\_\_\_\_ x \_\_\_\_\_ x \_\_\_\_\_ mm  
 (  $\emptyset$ 外徑 x 高度 x 內徑 )

精準度 Resolution

- 5mm  10mm  14mm

輸出方式 Output: 4~20mA(兩線式2-wire)

輸入電壓 Input: +24VDC

L: 請注桶槽深度及  
天花板高度是否足夠

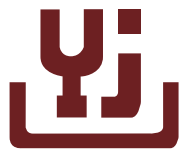

義覺企業有限公司  
Yi-jiue Co., Ltd.

HOW TO ORDER  
訂購說明

MAGNETIC FLOAT LEVEL TRANSMITTER  
連續式液位傳送器

年 月 日

連續式(法蘭型) Flange Type  
請告知液體名稱及密度與環境溫度

接線盒 Terminal Box

- 聚丙烯 PP  
 鋁合金(Aluminum)  
 鋁合金防爆  $\text{Ex}$   
 SUS316防爆  $\text{Ex}$

接液材質 Material

- PP

使用溫度 Operating Temperature

- 常溫 \_\_\_\_\_ °C  高溫 \_\_\_\_\_ °C

代號	長度(mm) Length(Unit:mm)
L	
l1	

接續方式 Connection

規 格 Specification

- JIS  5kg/cm<sup>2</sup>  10kg/cm<sup>2</sup>  20kg/cm<sup>2</sup>

尺 寸 Dimension

- 1/2"  3/4"  1"  1 1/4"  1 1/2"  
 2"  2 1/2"  3"  3 1/2"  4"

規 格 Specification

- ANSI  150Lb  300Lb

尺 寸 Dimension

- 1/2"  3/4"  1"  1 1/4"  1 1/2"  
 2"  2 1/2"  3"  3 1/2"  4"

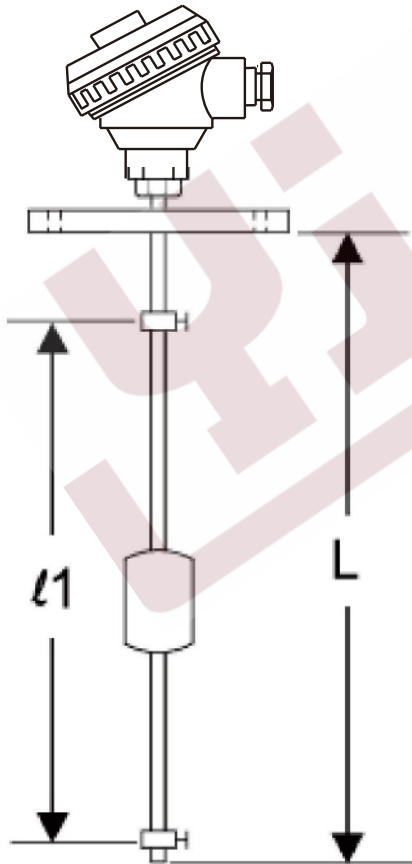

L: 請注桶槽深度及  
天花板高度是否足夠

桿徑 Tube Type  $\emptyset$  \_\_\_\_\_ mm

球體 Float Body  $\emptyset$  \_\_\_\_\_ x \_\_\_\_\_ x \_\_\_\_\_ mm

( $\emptyset$ 外徑 x 高度 x 內徑)

精 準 度 Resolution

- 5mm  10mm  14mm

輸出方式 Output: 4~20mA(兩線式2-wire)

輸入電壓 Input: +24VDC

電話: +886-2-2786-2589 傳真: +886-2-2786-4011  
 地址: 115-59 台北市南港區成福路178巷22號



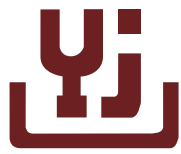

HOW TO ORDER  
訂購說明

MAGNETIC FLOAT LEVEL TRANSMITTER  
連續式液位傳送器

年 月 日

連續式(法蘭型) Flange Type  
請告知液體名稱及密度與環境溫度

接線盒 Terminal Box

- 聚丙烯 PP  
 鋁合金(Aluminum)  
 鋁合金防爆  $\text{Ex}$   
 SUS316防爆  $\text{Ex}$

接液材質 Material

- SUS304  SUS316

使用溫度 Operating Temperature

- 常溫 \_\_\_\_\_ °C  高溫 \_\_\_\_\_ °C

代號	長度(mm) Length(Unit:mm)
L	
ℓ1	

接續方式 Connection

規 格 Specification

- JIS  5kg/cm<sup>2</sup>  10kg/cm<sup>2</sup>  20kg/cm<sup>2</sup>

尺 寸 Dimension

- 1/2"  3/4"  1"  1 1/4"  1 1/2"  
 2"  2 1/2"  3"  3 1/2"  4"

規 格 Specification

- ANSI  150Lb  300Lb

尺 寸 Dimension

- 1/2"  3/4"  1"  1 1/4"  1 1/2"  
 2"  2 1/2"  3"  3 1/2"  4"

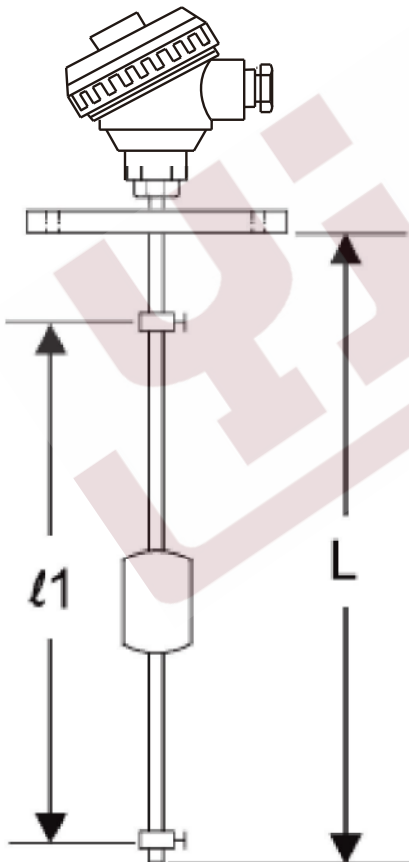

L: 請注桶槽深度及  
天花板高度是否足夠

桿徑 Tube Type  $\emptyset$  \_\_\_\_\_ mm

球體 Float Body  $\emptyset$  \_\_\_\_\_ x \_\_\_\_\_ x \_\_\_\_\_ mm  
 (∅外徑 x 高度 x 內徑)

精準度 Resolution

- 5mm  10mm  14mm

輸出方式 Output: 4~20mA(兩線式2-wire)

輸入電壓 Input: +24VDC

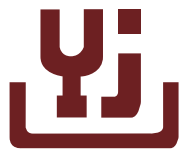

HOW TO ORDER  
訂購說明

MAGNETIC FLOAT LEVEL TRANSMITTER  
連續式液位傳送器

年 月 日

連續式(法蘭型) Flange Type  
請告知液體名稱及密度與環境溫度

接線盒 Terminal Box

- 聚丙烯 PP  
 鋁合金(Aluminum)  
 鋁合金防爆  $\text{Ex}$   
 SUS316防爆  $\text{Ex}$

接液材質 Material

- PVDF

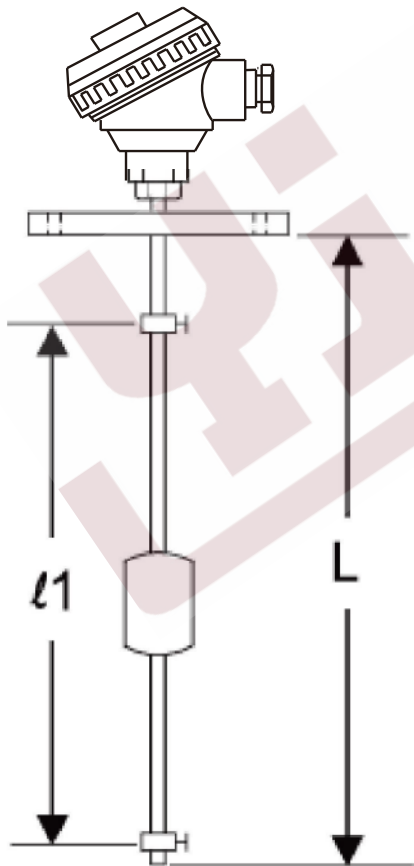

L: 請注桶槽深度及  
天花板高度是否足夠

使用溫度 Operating Temperature

- 常溫 \_\_\_\_\_ °C  高溫 \_\_\_\_\_ °C

代號	長度(mm) Length(Unit:mm)
L	
l1	

接續方式 Connection

規 格 Specification

- JIS  5kg/cm<sup>2</sup>  10kg/cm<sup>2</sup>  20kg/cm<sup>2</sup>

尺 寸 Dimension

- 1/2"  3/4"  1"  1 1/4"  1 1/2"  
 2"  2 1/2"  3"  3 1/2"  4"

規 格 Specification

- ANSI  150Lb  300Lb

尺 寸 Dimension

- 1/2"  3/4"  1"  1 1/4"  1 1/2"  
 2"  2 1/2"  3"  3 1/2"  4"

桿徑 Tube Type  $\emptyset$  \_\_\_\_\_ mm

球體 Float Body  $\emptyset$  \_\_\_\_\_ x \_\_\_\_\_ x \_\_\_\_\_ mm  
 (  $\emptyset$  外徑 x 高度 x 內徑 )

精 準 度 Resolution

- 5mm  10mm  14mm

輸出方式 Output: 4~20mA (兩線式 2-wire)

輸入電壓 Input: +24VDC

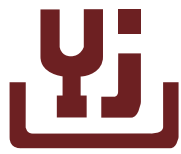

義覺企業有限公司  
Yi-jiue Co., Ltd.

HOW TO ORDER  
訂購說明

MAGNETIC FLOAT LEVEL TRANSMITTER  
連續式液位傳送器

年 月 日

連續式(法蘭接線盒) 一體成型  
請告知液體名稱及密度與環境溫度

接線盒 Terminal Box

聚丙烯 PP

使用溫度 Operating Temperature

常溫 \_\_\_\_\_ °C  高溫 \_\_\_\_\_ °C

接液材質 Material

PP

不鏽鋼 Stainless Steel

PVDF

代號	長度(mm) Length(Unit:mm)
L	
l1	

接續方式 Connection

規 格 Specification

JIS  5kg/cm<sup>2</sup>  10kg/cm<sup>2</sup>  20kg/cm<sup>2</sup>

尺 寸 Dimension

1/2"  3/4"  1"  1 1/4"  1 1/2"

2"  2 1/2"  3"  3 1/2"  4"

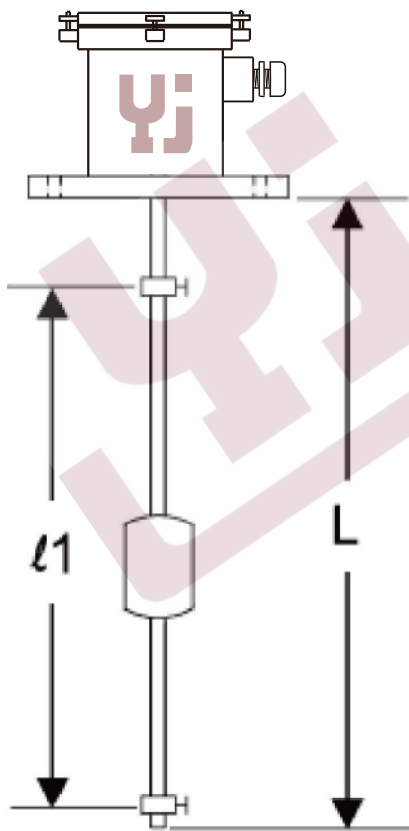

規 格 Specification

ANSI  150Lb  300Lb

尺 寸 Dimension

1/2"  3/4"  1"  1 1/4"  1 1/2"

2"  2 1/2"  3"  3 1/2"  4"

桿徑 Tube Type  $\emptyset$  \_\_\_\_\_ mm

球體 Float Body  $\emptyset$  \_\_\_\_\_ x \_\_\_\_\_ x \_\_\_\_\_ mm

( $\emptyset$ 外徑 x 高度 x 內徑)

精 準 度 Resolution

5mm  10mm  14mm

輸出方式 Output: 4~20mA(兩線式2-wire)

輸入電壓 Input: +24VDC

L: 請注桶槽深度及  
天花板高度是否足夠

電話: +886-2-2786-2589 傳真: +886-2-2786-4011  
地址: 115-59 台北市南港區成福路178巷22號

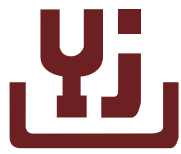

義覺企業有限公司  
Yi-jiue Co., Ltd.

HOW TO ORDER  
訂購說明

MAGNETIC FLOAT LEVEL TRANSMITTER  
連續式液位傳送器

年 月 日

連續式 (法蘭接線盒)  
請告知液體名稱及密度與環境溫度

接線盒 Terminal Box

SUS304  SUS316

使用溫度 Operating Temperature

常溫 \_\_\_\_\_ °C  高溫 \_\_\_\_\_ °C

接液材質 Material

PP  
 不鏽鋼 Stainless Steel  
 PVDF

代號	長度(mm) Length(Unit:mm)
L	
ℓ1	

接續方式 Connection

規 格 Specification

JIS  5kg/cm<sup>2</sup>  10kg/cm<sup>2</sup>  20kg/cm<sup>2</sup>

尺 寸 Dimension

1/2"  3/4"  1"  1 1/4"  1 1/2"  
 2"  2 1/2"  3"  3 1/2"  4"

規 格 Specification

ANSI  150Lb  300Lb

尺 寸 Dimension

1/2"  3/4"  1"  1 1/4"  1 1/2"  
 2"  2 1/2"  3"  3 1/2"  4"

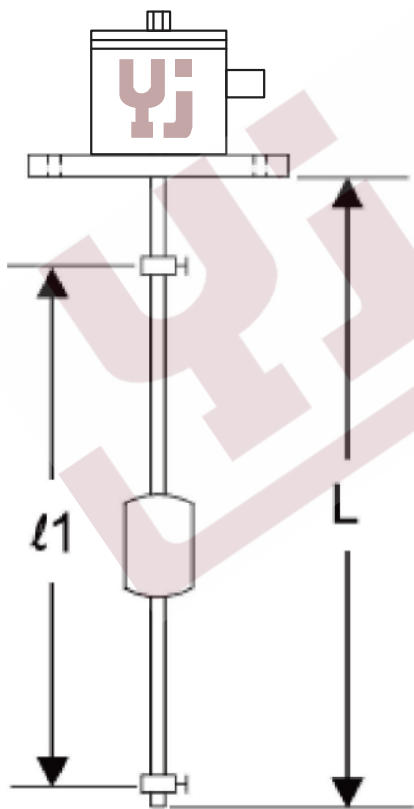

L: 請注桶槽深度及  
天花板高度是否足夠

桿徑 Tube Type  $\emptyset$  \_\_\_\_\_ mm

球體 Float Body  $\emptyset$  \_\_\_\_\_ x \_\_\_\_\_ x \_\_\_\_\_ mm

( $\emptyset$ 外徑 x 高度 x 內徑)

精準度 Resolution

5mm  10mm  14mm

輸出方式 Output: 4~20mA (兩線式 2-wire)

輸入電壓 Input: +24VDC

電話: +886-2-2786-2589 傳真: +886-2-2786-4011  
地址: 115-59 台北市南港區成福路178巷22號